

CPCD35 XINCHAI MOTORLU DİZEL FORKLİFT TEKNİK ÖZELLİKLER

ÖN CAM, SİLECEK, TAVAN SACI, YAĞ BANYOLU FİLTRE DONANIMLI FORKLİFTLER MEVCUTTUR

	ÖLÇÜ	KOD	BİRİM	ÖZELLİK		
ÖZELLİKLER	MODEL			CPCD35		
	TAŞIMA KAPASİTESİ	Q	kg	3500		
	YÜK MERKEZİ	C	mm	500		
	YAKIT TİPİ			DİZEL		
	MOTOR MODELİ			XINCHAI 3E22YG51		
	KUMANDA TİPİ			4 LEVYELİ		
	SÜRÜŞ TİPİ			KOLTUK		
ASANSÖR	ASANSÖR KALDIRMA YÜKSEKLİĞİ	H	mm	3300 mm. Dupleks	4800 Tripleks	6000 mm Tripleks
	ASANSÖR AÇIK YÜKSEKLİĞİ	H2	mm	4330 mm	5730 mm	7030 mm
	ASANSÖR KAPALI YÜKSEKLİĞİ	H1	mm	2245 mm	2220 mm	2670 mm
	SERBEST KALDIRMA YÜKSEKLİĞİ	H3	mm	1020 mm	988 mm	1438 mm
	TİLT AÇISI (ön/arka)			6/12	6/6 * 6/6	3/6 * 3/6
LASTİK	LASTİK TİPİ			HAVALI/DOLGU		
	LASTİK SAYISI (ön/arka)			2X / 3		
	İZ GENİŞLİĞİ (ön/arka)	W3/W2	mm	1000/971		
	ÖN LASTİK EBAT			28X9-15-12PR		
	ARKA LASTİK EBAT			6.50-10-10PR		
	ÖN LASTİK MERKEZİ YÜKSEKLİĞİ		mm	340		
	ARKA LASTİK MERKEZİ YÜKSEKLİĞİ		mm	270		
BOYUT / ÖLÇÜ	ÇATAL AKS MESAFESİ	L2	mm	487		
	DİNGİL ARASI MESAFE	L1	mm	1740		
	BAŞÜSTÜ KORUMA YÜKSEKLİĞİ	H4	mm	2090		
	ÇATAL ÖLÇÜLERİ (Uzunluk-Genişlik-Kalınlık)		mm	1200-125-46		
	TOPLAM UZUNLUK (çatal hariç)	L'	mm	2770		
	TOPLAM GENİŞLİK	W1	mm	1225		
	DÖNÜŞ YARIÇAP (iç/dış)	r/r'	mm	2400/80		
	ASANSÖR YERDEN YÜKSEKLİĞİ	H5	mm	120		
	DİNGİL ARASI MERKEZİN YÜKSEKLİĞİ	H6	mm	143		
	ÇATAL ARASI MEFAFE (açık/kapalı)	W5	mm	1072/273		
HIZ	SÜRÜŞ HIZI (yükü/yüksüz)		km/h	18 / 19,5		
	KALDIRMA HIZI (yükü/yüksüz)		mm/s	390 / 400		
	İNDİRME HIZI		mm/s	450/550		
	EĞİM TIRMANMA KABİLİYETİ		%	20 / 23		
	MAX ÇEKİŞ GÜCÜ		KN	19 / 16		
AĞIRLIK	TOPLAM AĞIRLIK		kg	4660	4850	5040
	AKS YÜKÜ (YÜKLÜ ön/arka)		kg	7280 / 820		
	AKS YÜKÜ (YÜKSÜZ ön/arka)		kg	1790 / 2810		
SİSTEMLER	MOTOR MODELİ			XINCHAI 3E22YG51		
	NOMİNAL GÜÇ/HIZ		Kw/rpm	44.8/2400		
	MAX TORK/HIZ		Nm/rpm	210/1600-1800		
	SİLİNDİR SAYISI-ÇAP X VURUŞ			3-94 X 107		
	MOTOR HACMİ		L	2,23		
	EMİSYON			EURO V		
	ŞANZİMAN DİŞLİSİ (ön / arka)			1-1 Power Shift / 2-2 Manuel Shift		
	YAKIT TANKI KAPASİTESİ		L	60		
	SERVİS FRENİ / EL FRENİ			HİDRROLİK / MEKANİK		
HİDROLİK SİSTEM ÇALIŞMA BASINCI		Mpa	17,5			

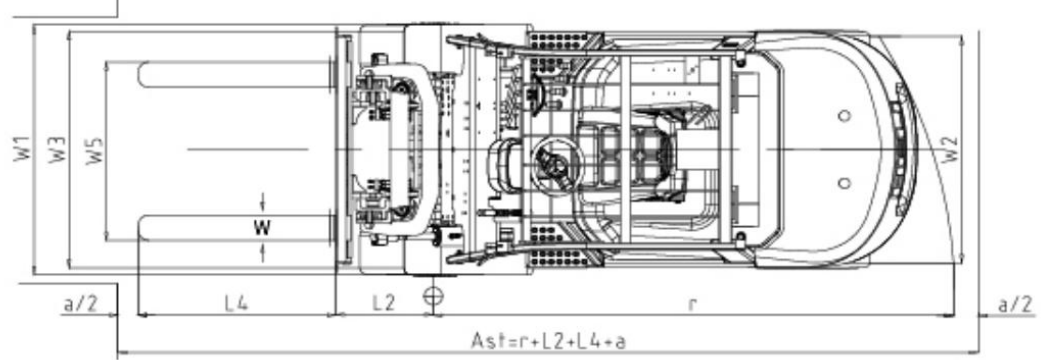
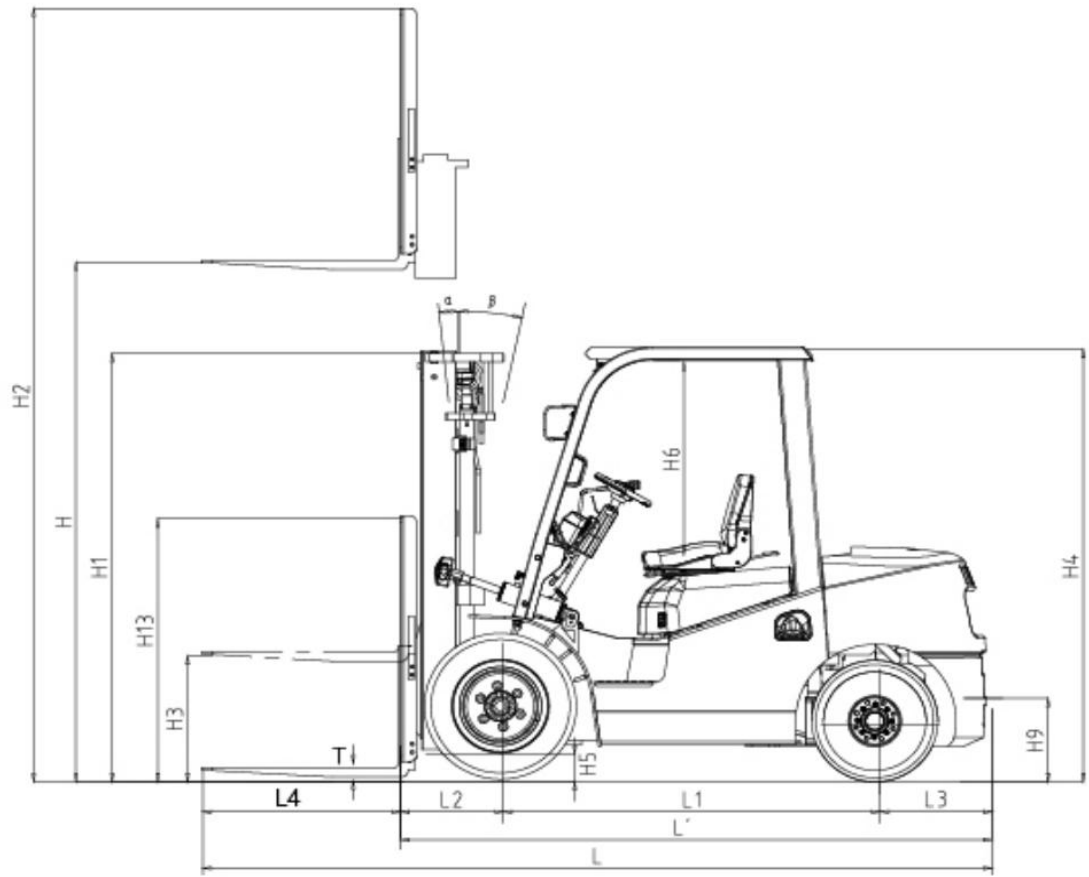

UYC DİZEL FORKLİFT ÖZELLİKLER

4. Levye Dilimli Valf Sistemi Mevcuttur. / Rakiplerimizde Opsiyon Olarak Maliyeti Yüksek Şekilde Sizlere Sunulmaktadır. UYC Forkliftin Üstünde Hazır Kurulu sistem Olarak Sizlere Teslim Edilir. Ataşman (vinç, kova, balya vb.) Kullankmak İsteddiğinizde UYC Forkliftte Hazır Kurulu Sistem Mevcuttur.

Çift Soğutma Sistemi Mevcuttur.Su Soğutucu ve Yağ Soğutucu / Rakiplerimizde Bu Sistem Opsiyon Olarak Maliyeti Yüksek Olacak Şekilde Sizlere Sunulmaktadır. UYC Forkliftlerin Hepsinde Çift Soğutma Sitemi Mevcuttur. Hidrolik Yağ belli bir sıcaklıkta Sabit Kalarak Pompa Elemanları Zarar Görmez.

Dingiller Dökümdür ve Konik Rulman Dingil Kullanılmaktadır. / Rakiplerimiz Kaynaklı ve düzel Rulman Dingil Kullanır, UYC Forkliftlerde Döküm Dingil ve Konik Rulman Kullanılır. Konik Rulman Kullanılmayan Tonajlı Makinelerde Rulman Dağılması Bir Çok Kez Yaşanır. Ancak UYC Forkliftlerde Dağılma Kırılma Olmaz Rakiplerine Karşı Çok Daha Sağlamdır.

Continental Hortum Kullanılmaktadır / Rakiplerimiz Çin Hortum Kullanmaktadır. Hortumlar Dış Etkenlere; Su, Güneş, Toza Maruz Kaldığı İçin Çabuk Yıpranır Ve Patlar UYC Forkliftlerde İse Continental Marka Hortum Kullanılmaktadır.

Asansör 4800 mm Tripleks Konteyner Tiptir. / Rakiplerimizdeki Asansör hareketi Hızlı Ve Sert İlerler Yükünüze Zarar Verir. UYC Forkliftlerde Yumuşak Şekilde Kalkar Asansör Kademe Geçişlerinde Vurdurma Yapmaz. 4800 mm. Asansör Sayesinde Big Bag Çuvallar Daha Kolay Ve Rahat İndirilip Kaldırılır.

Euro V Motorlu Olmakla Birlikte Otomatik Partikül Temizleme Tuşu Mevcuttur. / Otomatik Partikül Temizleme Yaparak Partikül Ağızalarını Min. Seviyeye İndiririr

Tek Parça (Monoblok) Şase Kullanılmaktadır. / Arkası Kalkan Forkliftlerin Düşmesi Sonucu Şasede Eğilmeler Meydana Gelirken UYC Forkliftlerde Burkulma Eğilme Olmaz Bu Sayede Asansör Rulmanları Zamanla Zarar Görmez.

