

CPCD40 DİZEL FORKLİFT TEKNİK ÖZELLİKLER

ÖZELLİKLER	MODEL			CPCD40
	TAŞIMA KAPASİTESİ	Q	kg	4000
	YÜK MERKEZİ	C	mm	500
	YAKIT TİPİ			DİZEL
	MOTOR MODELİ			XINCHAI 3E22YG51
	KUMANDA TİPİ			4 LEVYELİ
	SÜRÜŞ TİPİ			KOLTUK
ASANSÖR	ASANSÖR KALDIRMA YÜKSEKLİĞİ	H	mm	4800
	ASANSÖR AÇIK YÜKSEKLİĞİ	H2	mm	5730
	ASANSÖR KAPALI YÜKSEKLİĞİ	H1	mm	2260 mm
	SERBEST KALDIRMA YÜKSEKLİĞİ	H3	mm	1023 mm
	TİLT AÇISI (ön/arka)			6/6
LASTİK	LASTİK TİPİ			HAVALI
	LASTİK SAYISI (ön/arka)			2X / 2
	İZ GENİŞLİĞİ (ön/arka)	W3/W2	mm	1160 / 1065
	ÖN LASTİK EBAT			250-15-16PR
	ARKA LASTİK EBAT			6.50-10-10PR
BOYUT / ÖLÇÜ	ÇATAL AKS MESAFESİ	L2	mm	520
	DİNGİL ARASI MESAFE	L1	mm	1900
	BAŞÜSTÜ KORUMA YÜKSEKLİĞİ	H4	mm	2100
	ÇATAL ÖLÇÜLERİ (Uzunluk-Genişlik-Kalınlık)		mm	1200-125-45
	TOPLAM UZUNLUK (çatal hariç)	L'	mm	2880
	TOPLAM GENİŞLİK	W1	mm	1410
	DÖNÜŞ YARIÇAP	r	mm	2700
	ASANSÖR YERDEN YÜKSEKLİĞİ	H5	mm	130
	DİNGİL ARASI MERKEZİN YÜKSEKLİĞİ	H6	mm	145
	ÇATAL ARASI MEFAFE (açık/kapalı)	W5	mm	1290/260
HIZ	SÜRÜŞ HIZI (yükü/yüksüz)		km/h	18 / 19
	KALDIRMA HIZI (yükü/yüksüz)		mm/s	350 / 380
	İNDİRME HIZI		mm/s	350 / 400
	EĞİM TIRMANMA KABİLİYETİ		%	15 / 18
	MAX ÇEKİŞ GÜCÜ		N	20 / 18
AĞIRLIK	TOPLAM AĞIRLIK		kg	5720
	AKS YÜKÜ (YÜKLÜ ön/arka)		kg	8380 / 930
	AKS YÜKÜ (YÜKSÜZ ön/arka)		kg	2120 / 3190
SİSTEMLER	MOTOR MODELİ			XINCHAI 3E22YG51
	NOMİNAL GÜÇ/HIZ		Kw/rpm	44.8/2400
	MAX TORK/HIZ		Nm/rpm	210/1600-1800
	SİLİNDİR SAYISI-ÇAP X VURUŞ			3-94 X 107
	MOTOR HACMİ		L	2.23
	EMİSYON			EURO V
	ŞANZİMAN DİŞLİSİ (ön / arka)			1-1 Power Shift /2-2 Manuel Shift
	YAKIT TANKI KAPASİTESİ		L	70
	SERVİS FRENİ / EL FRENİ			HİDRROLİK / MEKANİK
	HİDRROLİK SİSTEM ÇALIŞMA BASINCI		Mpa	17,5

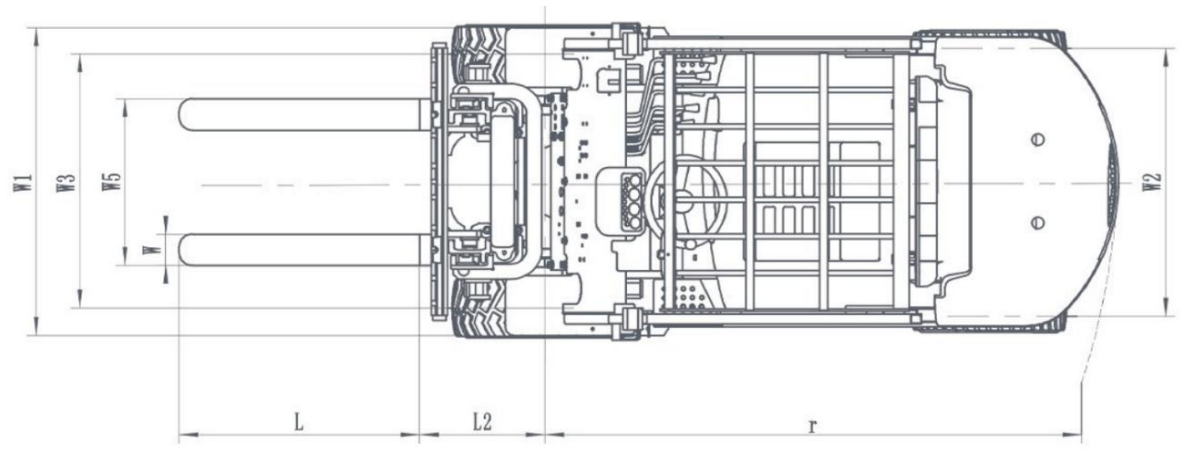
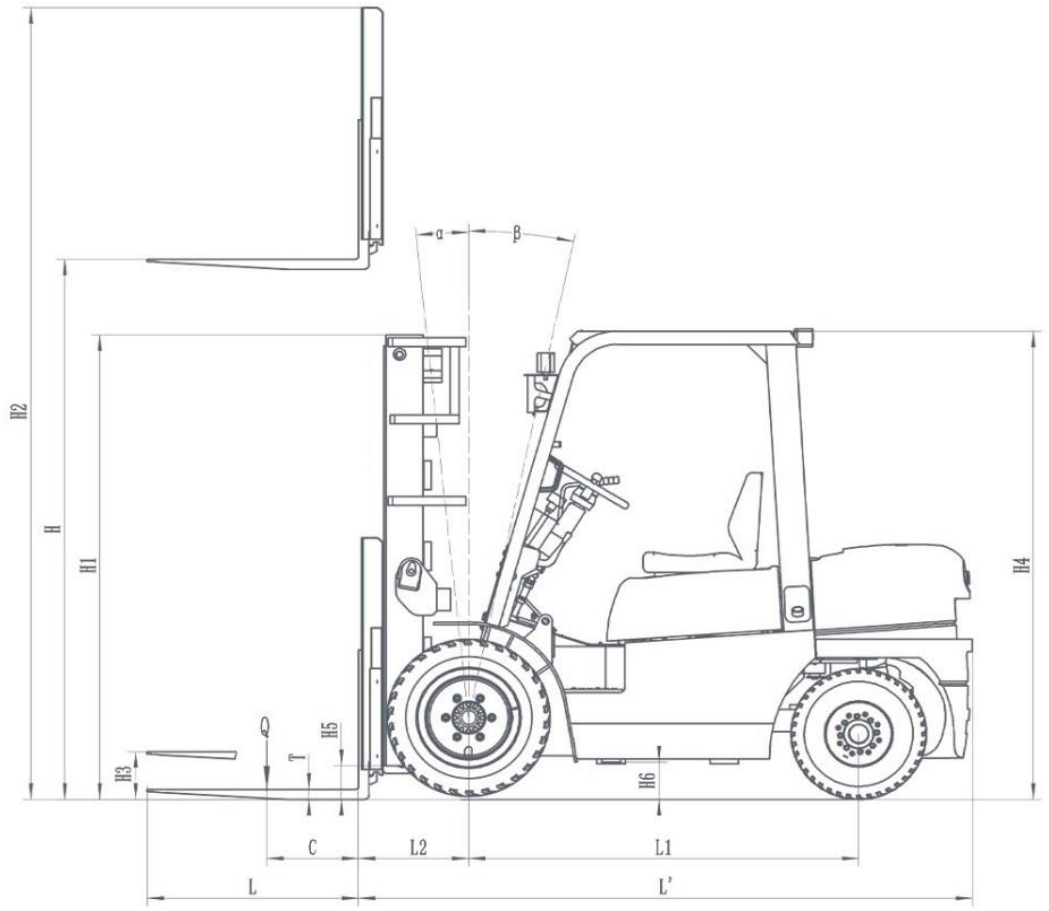

UYC DİZEL FORKLİFT ÖZELLİKLER

4. Levye Dilimli Valf Sistemi Mevcuttur. / Rakiplerimizde Opsiyon Olarak Maliyeti Yüksek Şekilde Sizlere Sunulmaktadır. UYC Forkliftin Üstünde Hazır Kurulu sistem Olarak Sizlere Teslim Edilir. Atışman (vinç, kova, balya vb.) Kullankmak İstedğinizde UYC Forkliftte Hazır Kurulu Sistem Mevcuttur.

Çift Soğutma Sistemi Mevcuttur.Su Soğutucu ve Yağ Soğutucu / Rakiplerimizde Bu Sistem Opsiyon Olarak Maliyeti Yüksek Olacak Şekilde Sizlere Sunulmaktadır. UYC Forkliftlerin Hepsinde Çift Soğutma Sitemi Mevcuttur. Hidrolik Yağ belli bir sıcaklıkta Sabit Kalarak Pompa Elemanları Zarar Görmez.

Dingiller Dökümdür ve Konik Rulman Dingil Kullanılmaktadır. / Rakiplerimiz Kaynaklı ve düzel Rulman Dingil Kullanır, UYC Forkliftlerde Döküm Dingil ve Konik Rulman Kullanılır. Konik Rulman Kullanılmayan Tonajlı Makinelerde Rulman Dağılması Bir Çok Kez Yaşanır. Ancak UYC Forkliftlerde Dağılma Kırılma Olmaz Rakiplerine Karşı Çok Daha Sağlamdır.

Continental Hortum Kullanılmaktadır / Rakiplerimiz Çin Hortum Kullanmaktadır. Hortumlar Dış Etkenlere; Su, Güneş, Toza Maruz Kaldığı İçin Çabuk Yıpranır Ve Patlar UYC Forkliftlerde İse Continental Marka Hortum Kullanılmaktadır.

Asansör 4800 mm Tripleks Konteyner Tiptir. / Rakiplerimizdeki Asansör hareketi Hızlı Ve Sert İlerler Yükünüze Zarar Verir. UYC Forkliftlerde Yumuşak Şekilde Kalkar Asansör Kademe Geçişlerinde Vurdurma Yapmaz. 4800 mm. Asansör Sayesinde Big Bag Çuvallar Daha Kolay Ve Rahat İndirilip Kaldırılır.

Euro V Motorlu Olmakla Birlikte Otomatik Partikül Temizleme Tuşu Mevcuttur. / Otomatik Partikül Temizleme Yaparak Partikül Ağrızalarını Min. Seviyeye İndirir

Tek Parça (Monoblok) Şase Kullanılmaktadır. / Arkası Kalkan Forkliftlerin Düşmesi Sonucu Şasede Eğilmeler Meydana Gelirken UYC Forkliftlerde Burkulma Eğilme Olmaz Bu Sayede Asansör Rulmanları Zamanla Zarar Görmez.

